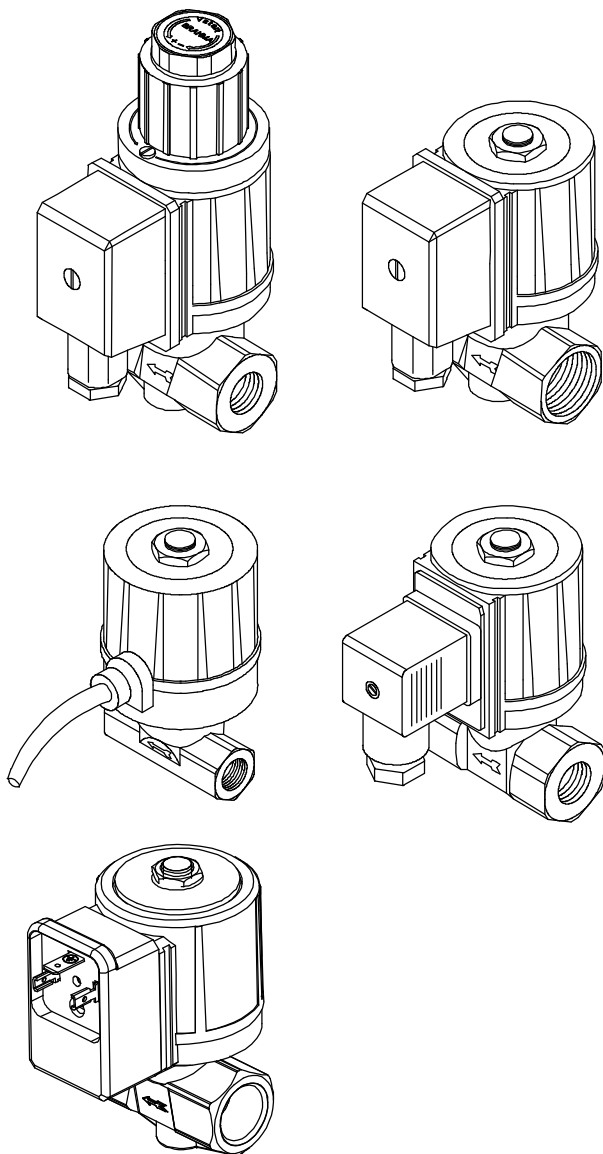

**SERIE E6G\*...**

**ELETTRIVALVOLE PER GAS CON  
ATTACCHI DA 1/4", 3/8" E 1/2" E  
PRESSIONE DI ESERCIZIO FINO A 1 bar**

**DESCRIZIONE GENERALE**

Le elettrovalvole di questa serie sono elettrovalvole del tipo normalmente chiuso, idonee per impieghi civili e industriali, alimentate con tensione alternata o continua e suddivise essenzialmente in due gruppi che si distinguono per il foro di passaggio che può essere di 8 o 10 mm. Le elettrovalvole che presentano le lettere "S" o "L" dopo la sigla identificativa del tipo hanno la bobina funzionante in corrente continua, il che ha permesso di adottare opportuni accorgimenti per rendere le manovre il più possibile silenziose.

Esiste la possibilità di avere l'elettrovalvola provvista di presa di pressione a monte o a valle (escluse quelle con attacchi G1/4") e, solo se l'elettrovalvola ha un foro di passaggio di 10 mm, equipaggiata con un gruppo ritardatore oleodinamico che ne permette l'apertura lenta, in questo caso esiste la possibilità di avere anche una portata iniziale ad apertura rapida, regolabile.

Le elettrovalvole di questa serie, conformi alle EN161, hanno la certificazione CE di tipo (CE Reg.N°63AQ0626) in conformità con le direttive europee 90/396 e 93/68.

**CARATTERISTICHE TECNICHE**

- Classe: A
- Gruppo: 2
- Alimentazione (1): 230 Vac / 50-60 Hz  
110 Vac / 50-60 Hz
- Temperatura di esercizio: -10°C / +60°C
- Tempo di chiusura: ≤1s
- tempo di apertura: ≤1s (solo per le versioni ad apertura rapida)
- Posizione di montaggio: verticale o orizzontale
- Corpo: in ottone stampato

(1) Sono disponibili versioni con diverse tensioni di alimentazione.

**INSTALLAZIONE**

- Rispettare le normative nazionali ed europee applicabili (es. EN60335-1) relative alla sicurezza elettrica.
- Assemblare la valvola all'impianto in modo tale che la freccia ricavata sul corpo abbia la stessa direzione del flusso di combustibile.
- Durante l'assemblaggio della valvola alle tubazioni dell'impianto evitare di agire mediante torsione sulla guaina ma adoperare sempre una chiave esagonale da applicare al corpo.
- Verificare che all'interno del corpo della valvola non siano presenti corpi estranei.
- Assicurare sempre una pressione massima di ingresso del combustibile non superiore al valore indicato sull'etichetta.

## ISTRUZIONI PER LA REGOLAZIONE DELLE E6G\*L...

### Regolazione della portata

Per la regolazione della portata del gas occorre rimuovere una delle due viti (quella priva di vernice bloccante e contrassegnata con 4 in Fig.1) che fissano il gruppo ritardatore e ruotare tutto il gruppo del ritardatore in senso orario per diminuire la portata, in senso antiorario per aumentarla.

### Regolazione del tempo di apertura

Dopo aver rimosso il tappo di protezione, svitandolo in senso antiorario, occorre agire sulla vite di regolazione indicata con 1 in Fig.1; ruotandola in senso orario si provoca un allungamento del tempo di apertura, in senso antiorario si determina invece un accorciamento del tempo di apertura.

### Regolazione della portata iniziale ad apertura rapida

Dopo aver rimosso il tappo di protezione, svitandolo in senso antiorario, ruotando in senso orario il dado indicato con 2 in Fig.1, si ottiene una diminuzione della portata iniziale, in senso antiorario si ottiene invece un aumento della stessa.

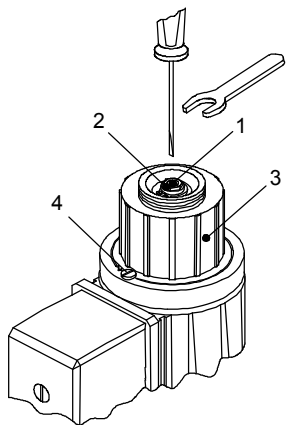

Fig. 1

## ISTRUZIONI PER LA REGOLAZIONE DELLE E6G\*SR...

### Regolazione della portata

Ruotare in senso orario la vite indicata con 1 in Fig.2 per diminuire la portata, in senso antiorario per aumentarla.

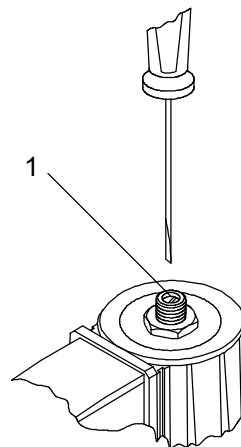
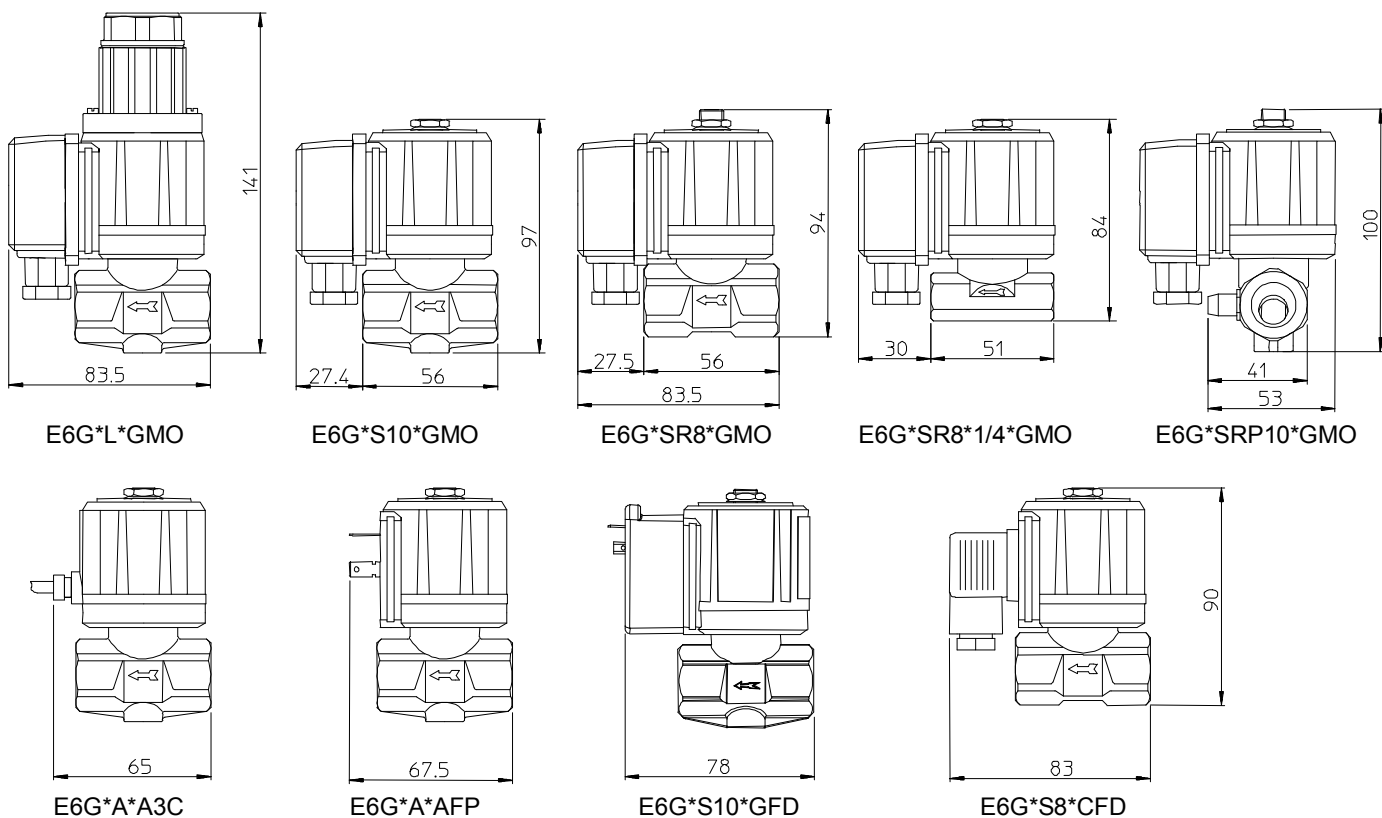

Fig. 2

## DIMENSIONI DI INGOMBRO



# DIAGRAMMA

PERDITA DI CARICO  
mbar

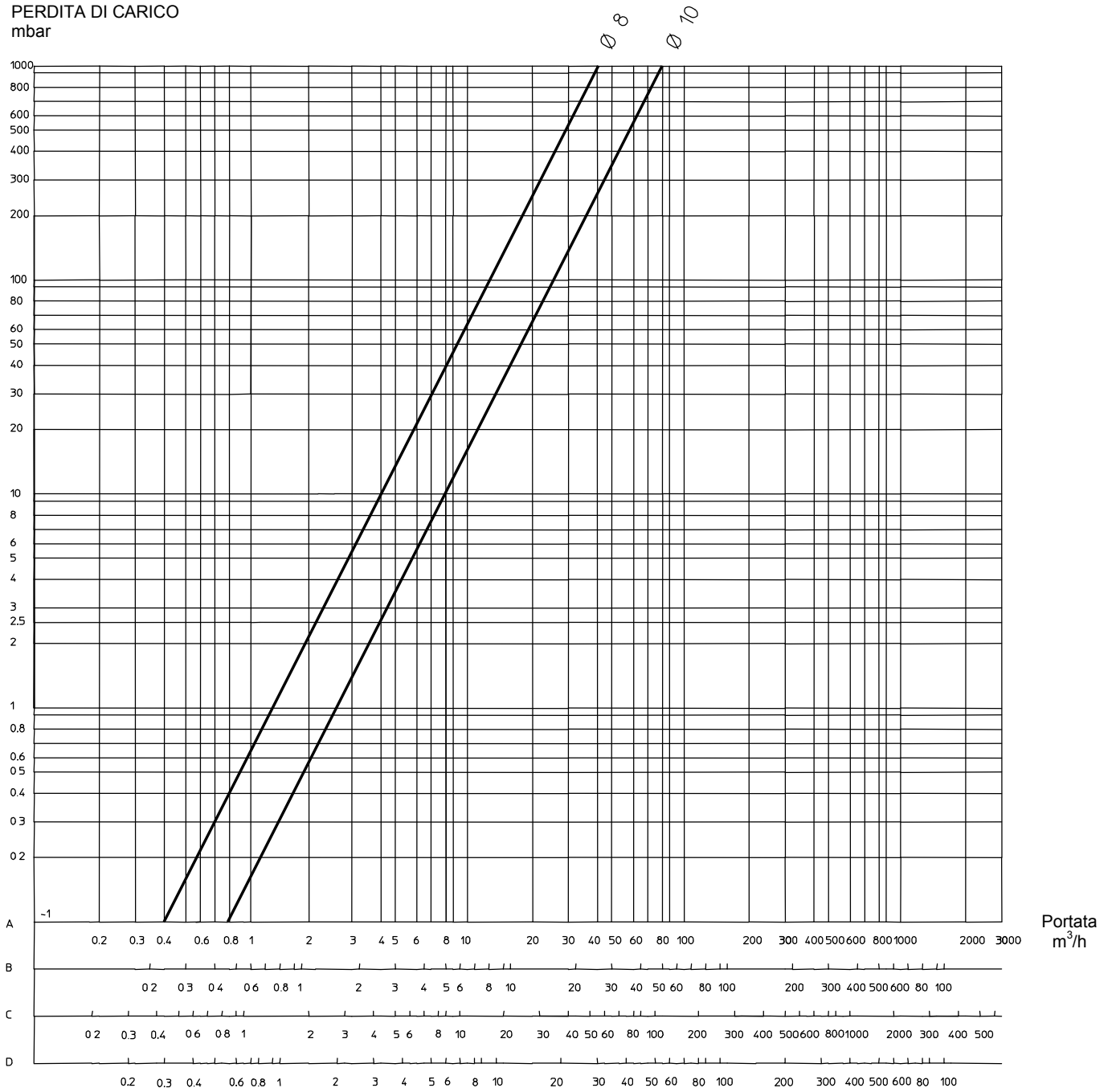

- A : Portata standard m<sup>3</sup>/h di METANO densità relativa 0.554
- B : Portata standard m<sup>3</sup>/h di GPL densità relativa 1.54
- C : Portata standard m<sup>3</sup>/h di GAS DI CITTÀ densità relativa 0.411
- D : Portata standard m<sup>3</sup>/h di d'ARIA densità relativa 1

## TABELLA RIEPILOGATIVA

Tipo	Pressione di esercizio (mbar)	Diametro del foro di passaggio (mm)	Attacchi	Peso (g)	Bobina	Consumo (VA) 230V	Consumo (VA) 110V	Portata (m³/h metano con ΔP2.5mbar)	Possibilità di presa pressione
E6G*S10	0 ÷ 500	10	G3/8"	760	BE6*G..	20	18	3.9	si
E6G*S10	0 ÷ 500	10	G1/2"	730	BE6*G..	20	18	3.9	si
E6G*S10	0 ÷ 500	10	G3/8"	740	BE6*CFD	20	18	3.9	si
E6G*S10	0 ÷ 500	10	G1/2"	710	BE6*CFD	20	18	3.9	si
E6G*SR10	0 ÷ 500	10	G3/8"	765	BE6*G..	20	18	3.9	si
E6G*SR10	0 ÷ 500	10	G1/2"	735	BE6*G..	20	18	3.9	si
E6G*SR10	0 ÷ 500	10	G3/8"	745	BE6*CFD	20	18	3.9	si
E6G*SR10	0 ÷ 500	10	G1/2"	715	BE6*CFD	20	18	3.9	si
E6G*L	0 ÷ 200	10	G3/8"	865	BE6*G..	20	18	3.9	si
E6G*L	0 ÷ 200	10	G1/2"	835	BE6*G..	20	18	3.9	si
E6G*S8	0 ÷ 1000	8	G1/4"	620	BE6*G..C	20	18	2	no
E6G*S8	0 ÷ 500	8	G3/8"	725	BE6*G..C	20	18	2	si
E6G*S8	0 ÷ 500	8	G1/2"	695	BE6*G..	20	18	2	si
E6G*S8	0 ÷ 1000	8	G1/4"	640	BE6*G..	20	18	2	no
E6G*S8	0 ÷ 1000	8	G3/8"	745	BE6*G..	20	18	2	si
E6G*S8	0 ÷ 1000	8	G1/2"	715	BE6*G..	20	18	2	si
E6G*S8	0 ÷ 1000	8	G1/4"	620	BE6*CFD	20	18	2	no
E6G*S8	0 ÷ 1000	8	G3/8"	725	BE6*CFD	20	18	2	si
E6G*S8	0 ÷ 1000	8	G1/2"	695	BE6*CFD	20	18	2	si
E6G*SR8	0 ÷ 1000	8	G1/4"	625	BE6*G..C	20	18	2	no
E6G*SR8	0 ÷ 500	8	G3/8"	730	BE6*G..C	20	18	2	si
E6G*SR8	0 ÷ 500	8	G1/2"	700	BE6*G..	20	18	2	si
E6G*SR8	0 ÷ 1000	8	G1/4"	645	BE6*G..	20	18	2	no
E6G*SR8	0 ÷ 1000	8	G3/8"	750	BE6*G..	20	18	2	si
E6G*SR8	0 ÷ 1000	8	G1/2"	720	BE6*G..	20	18	2	si
E6G*SR8	0 ÷ 1000	8	G1/4"	625	BE6*CFD	20	18	2	no
E6G*SR8	0 ÷ 1000	8	G3/8"	730	BE6*CFD	20	18	2	si
E6G*SR8	0 ÷ 1000	8	G1/2"	700	BE6*CFD	20	18	2	si
E6G*A10	0 ÷ 950	10	G3/8"	675	BE6*A3C	20	18	3.9	si
E6G*A10	0 ÷ 950	10	G1/2"	645	BE6*A3C	20	18	3.9	si
E6G*A10	0 ÷ 950	10	G3/8"	695	BE6*AFD	20	18	3.9	si
E6G*A10	0 ÷ 950	10	G1/2"	665	BE6*AFD	20	18	3.9	si

## SIGLA IDENTIFICATRICE

**E6G \* S R P 10\*1/2 \* G FD 7 230/50-60**

Tipo \_\_\_\_\_

Tipo di apertura (rapida/lenta) \_\_\_\_\_

Tipo	Descrizione
A	Rapida. (Solo per versioni con corpo foro 10)
S	Rapida, silenziosa.
L	Lenta, silenziosa. Questa versione è comprensiva di regolazione di portata. (Solo per versioni con corpo foro 10)

Regolazione di portata \_\_\_\_\_

Elettrovalvola comprensiva di equipaggio per la regolazione della portata.

Presa di pressione \_\_\_\_\_

Elettrovalvola comprensiva di presa di pressione con attacchi G1/4".

Tipi di corpo \_\_\_\_\_

Tipo	Attacchi	Foro di passaggio
8*1/4	G1/4"	8 mm
8*3/8	G3/8"	8 mm
8*1/2	G1/2"	8 mm
10*3/8	G3/8"	10 mm
10*1/2	G1/2"	10 mm

Tensione di alimentazione \_\_\_\_\_

Tipo	Descrizione
110/50-60	110 Vac / 50-60 Hz
230/50-60	230 Vac / 50-60 Hz

Posizione presa di pressione \_\_\_\_\_

Tipo	Descrizione
5	A valle sinistra
6	A valle destra
7	A monte sinistra
8	A monte destra

Tipo di connessione \_\_\_\_\_

Tipo	Descrizione
2C	Connessione con cavo a due conduttori-IP65.
3C	Connessione con cavo a tre conduttori- IP65.
FP	Connessione con fast-on piatti.
FD	Connessione con fast-on per presa DIN43650-IP65. (GFD IP40)
MO	Connessione con morsettiere-IP54.
MOC	Connessione con morsettiere (convogliatori corti)-IP54.

Tipo di alimentazione \_\_\_\_\_

Tipo	Descrizione
A	Alimentazione in corrente alternata.
C	Alimentazione in corrente continua.
G	Alimentazione in corrente alternata, ma l'elettrovalvola lavora in corrente continua grazie ad un ponte raddrizzatore incorporato. (Solo per le versioni con connessione tipo "MO", "MOC" e "FD")

**ATTENZIONE -> la ditta Brahma S.p.A. declina ogni responsabilità verso danni derivanti da manomissioni imputabili al cliente.**

**BRAHMA S.p.A.**

Via del Pontiere, 31  
37045 Legnago (VR)  
Tel. +39 0442 635211 - Telefax +39 0442 25683  
http://www.brahma.it  
E-mail : brahma@brahma.it

05/10/2006 Con riserva di modifiche tecniche